

قائمة بيانات ح قو+لافتراضية+عنوان, Koprivnica, شقة

معلومات البائع	
الاسم:	Boris Vrtiprah
البريد الإلكتروني:	info.savjetovanje@gmail.com
الاسم الاول:	Boris
الاسم الاخير:	Vrtiprah
بلد:	Croatia
Region:	Koprivničko-križevačka županija
City:	Koprivnica
City area:	Cinderišće
الرمز البريدي:	48000
عنوان:	Mariškina ulica 12
Phone:	099 66 95 358
Mobile:	0996695358
سياسة الخصوصية:	

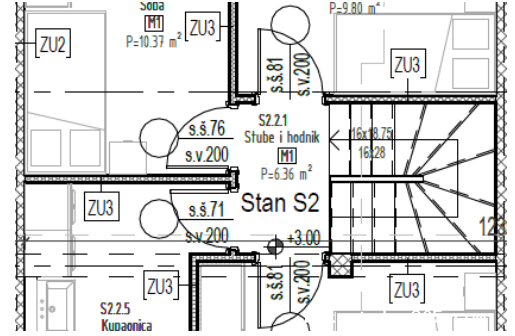

تفاصيل قائمة البيانات

العنوان:	قائمة بيانات ح قو+لافتراضية+عنوان
ع قار لا:	بيع
قدم مربعة:	97.88 m ²
طابق:	2
عدد الطوابق:	2
غرف النوم:	5
الحمامات:	2
حجم الحديدية:	19.03 m ²
منطقة الشرفة:	19 m ²
السعر:	220,230.00 €
قبو:	لا
نشرت من قبل:	22.08.2024

Orientation

توجيه: الشرق, غرب, جنوب

شرط

بنا , جديد:
تم بناؤه:
شرط:
نعم فعلا
2025
تحت الإنشاء

مكان

بلد: Croatia

الدولة / المنطقة / المحافظة : Koprivničko-križevačka županija
مدينة : Koprivnica
منطقة المدينة : Cinderišće
ربع : Cinderišće
Adresa: Mariškina ulica
Poštanski broj: 48000

تصاريح

رخصة بناء : نعم فعلا
تصريح الموقع : نعم فعلا
شهادة ملكية : نعم فعلا
شهادة فحص : لا

معلومات اضافية

بنية التحتية : ما ، خط هواتف نشط، الاتصال الداخلي عبر الفيديو، مكيف هواء ، كهربا ، تركيب الهاتف، الصرف الصحي، شبكة تكنولوجيا المعلومات
مع وصول السيارة : سيارة
مصعد : لا
مصعد الشحن : لا
كفاءة الطاقة : B

تدفئة

تدفئة مركزية : نعم فعلا
نوع التدفئة : مكيف هواء ، بيت المرجل (فرعية) الكهربائية



موقف سيارات

كراج : لا
عدد مواقف السيارات : 2
مساحة مواقف السيارات المغطاة : نعم فعلا

وصف

معلومات اضافية :

URBANA VILA/STAN S2 Prodaje se urbani dvoetažni stan S2 na atraktivnoj i mirnoj lokaciji – Mariškina ulica (Cinderišće) u Koprivnici. U gradnji i opremanju zastupljeni su međunarodni standardi visokog stupnja. Nekretnina je opremljena dizalicom topline i podnim grijanjem. S2: 89,93 m2 + 19,03 m2 dvorište + 2 parkirna mjesta (ukupne površine 24,20 m2) PRIZEMLJE: Hodnik 4,93 m2 WC za goste 1,49 m2 Kuhinja 7,08 m2 Dnevni boravak, blagovaonica i stubište 31,76 m2 =45,26 m2 KAT Stube i hodnik 6,36 m2 Kupaonica 7,84 m2 Soba1 9,80 m2 Soba2 10,30 m2 Soba3 10,37 m2 =44,67 m2 S2 DODATNO Parking1 12,10 m2 X 0,25 koef. = 3,025 m2 Parking 2 12,10 X 0,25 koef. = 3,025 m2 Vrt 19,03 X 0,1

keof = 1,90 m² = 7,95 m² S2 UKUPNO = 89,93 m² + 7,95 m² =97,88 m²

Početak gradnje 07/2024. godine, dok je planirani završetak radova 07/2025. godine Za više informacija i mogućnost dogovora prezentacije projekta, slobodno se obratite na 0996695358. CIJENA: UKUPNO NETO =97,88 m² x 2.250,00 EUR/m² =220.230,00 EUR Do 30.9.2024. moguće je dogovoriti popust na kupnju u preprodaji.

معلومات الاتصال إضافية

634143 :الرقم المرجعي الداخلي:

MAR.12 Agency ref id:

+385 (99) 669-5358 :الهاتف للإتصال: