

## ZEMLJIŠTE - BANJA LUKA - 2244m<sup>2</sup>, Banja Luka, Land

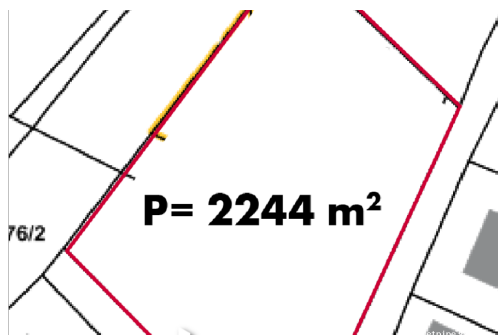

### Verkäuferinformationen

Name: Nekretnine Nešo  
Vorname: Nekretnine  
Nachname: Nešo  
Firmenname: Agencija za nekretnine NEŠO  
Nenad Stanković s.p.  
Service Type: Selling and renting  
Website: <https://www.nekretnineneso.com/>  
Land: Bosnia and Herzegovina  
Region: Republika Srpska  
City: Banja Luka  
Postleitzahl: 78250  
Adresse: Kralja Petra I Karađorđevića  
109  
Mobile: +387 (0) 65 884 508  
Phone: +387 (0) 51 263 840  
Über uns: Posredujemo sigurno i kvalitetno. Svojim klijentima nudimo potrebnu uslugu pri prodaji odnosno kupovini nekretnina, od prezentacije do pronalaženja nekretnina. Provjeravamo sve pravne aspekte kod nadležnog notara vezane za svaku pojedinu nekretninu prije kupovine. Odabirom Agencije "NEŠO" s.p. kao agenta za prodaju Vaše nekretnine je znak ukazanog povjerenja, a mi znamo da je upravo povjerenje ključni faktor u procesu kupoprodaje .

### Anzeigendetails

#### Allgemein

Titel: ZEMLJIŠTE - BANJA LUKA - 2244m<sup>2</sup>  
Immobilie zur: Verkauf  
Quadratfuß: 2244 m<sup>2</sup>  
Preis: 1.00 €  
Erstellt: 22.03.2024

## Standort

Land: Bosnia and Herzegovina  
Staat / Region / Provinz: Republika Srpska  
Stadt: Banja Luka  
Adresse: Sanska ulica,Banja Luka

## Genehmigungen

Baugenehmigung: ja  
Lokationsbewilligung: ja  
Bescheinigung: ja



## Beschreibung

Zusätzliche  
Informationen:

{lbsl}Investicijsko Zemljište na Laušu - Idealno za Stambeno-Poslovni Objekt i Vrtić Ponosno predstavljamo rijetku priliku za investiranje u izuzetno povoljno zemljište, smješteno u prestižnoj Sanskoj ulici na Laušu. Ova parcela površine 2244m2 nudi neograničene mogućnosti za gradnju stambeno-poslovnog objekta ili vrtića, prilagođenog vašim potrebama i viziji. Lokacija: Sanska ulica na Laušu je poznata po svom mirnom okruženju, udaljena od gradske buke, ali istovremeno dovoljno blizu svih bitnih sadržaja grada. Udaljenost od centra grada, škola, vrtića i trgovina čini ovu lokaciju savršenim izborom za vaš sljedeći investicijski projekt. Pogodnosti: Površina zemljišta od 2244m2 pruža dovoljno prostora za raznolike projekte. Zemljište je pogodno za izgradnju stambeno-poslovnog objekta ili vrtića. Svi papiri su uredni, vlasništvo je 1/1, osiguravajući siguran i bezbrižan proces kupovine. Mogućnosti razvoja: Gradnja stambeno-poslovnog objekta pruža priliku za raznolike stambene jedinice i komercijalne prostore, što čini ovu investiciju izuzetno profitabilnom. Izgradnja vrtića na ovoj lokaciji odgovara potrebama lokalne zajednice i pruža priliku za pružanje visokokvalitetnih usluga za djecu. Za ozbiljne investitore: Ovo zemljište predstavlja rijetku priliku za ulaganje u prosperitetan dio grada. Budućnost ovog područja je svijetla, a vaša investicija će donijeti stabilan povrat i dugoročnu vrijednost. Nemojte propustiti priliku da investirate u Sansku ulicu na Laušu. Za više informacija i dogovor oko pregleda zemljišta. Kontaktirajte nas odmah kako biste rezervisali svoj termin za razgledanje. Za sve dodatne informacije i zakazivanje termina za razgledanje, slobodno nas kontaktirajte na broj: NIKOLA RADULOVIĆ Agent agencije "NEŠO" s.p. Mob: +387 (0) 65 14 88 88 e-mail: nikola@nekretnineneso.com Web: [www.nekretnineneso.com#zemljiste](http://www.nekretnineneso.com#zemljiste) #naprodaju #naprodajuzemljiste #zemljistenaprodaju #zemljište #nekretnine #nekretnineprodaja #nekretninanaprodaju #agencijazanekretnine #zavrsavamosvupapirologijudonotara #sveinformacije\_direct

## Weitere Kontaktdaten

Interne Referenznummer: 583095

Agency ref id: 14.06/1-320-254/23  
Kontakt Telefon: +387 (65) 148-888