

## URBANI DVOETAŽNI STAN S2 + vrt i 2 parkirna mjesta,2.250€/m2 (prodaja), Koprivnica, Daire

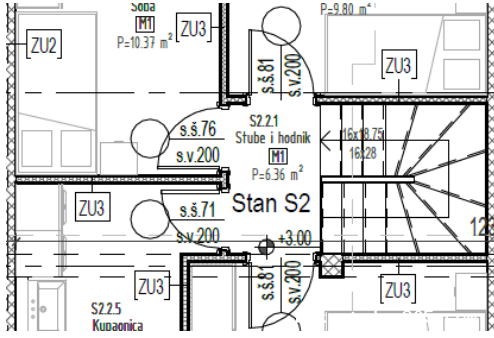

### Satıcı Bilgisi

Ad: Boris Vrtiprah  
E-posta: info.savjetovanje@gmail.com  
Ekle: Boris  
Soyad: Vrtiprah  
Ülke: Croatia  
Region: Koprivničko-križevačka  
županija  
City: Koprivnica  
City area: Cinderišće  
Posta Kodu: 48000  
Adres: Mariškina ulica 12  
Phone: 099 66 95 358  
Mobile: 0996695358  
Gizlilik  
Politikası:

### Liste ayrıntıları

#### Genel

Başlık: URBANI DVOETAŽNI STAN S2 + vrt i 2 parkirna mjesta,2.250€/m2 (prodaja)  
Emlak: Satılık  
Metre Kare: 97.88 m<sup>2</sup>  
Kat: 2  
Kat Sayısı: 2  
Yatak Odaları: 5  
Banyolar: 2  
Bahçe boyutu: 19.03 m<sup>2</sup>  
Teras alanı: 19 m<sup>2</sup>  
Fiyat: 220,230.00 €  
Kiler: yok hayır  
Gönderildi: 22.08.2024

#### Orientation

Oryantasyon: Doğu, Batı, Güney

#### Durum

Yeni yapı: evet  
Oluşturuldu: 2025  
Koşul: İnşaat halinde

#### Konum

Ülke:	Croatia
Eyalet / Bölge / İl:	Koprivničko-križevačka županija
Şehir:	Koprivnica
Şehir alanı:	Cinderišće
Çeyrek:	Cinderišće
Adresa:	Mariškina ulica
Poštanski broj:	48000

## İzinler

İnşaat ruhsatı:	evet
Yer izni:	evet
Sahiplik belgesi:	evet
Muayene belgesi:	yok hayır

## Ek Bilgi

Altyapı:	Su, Aktif telefon hattı, Görüntülü interkom, Klima, Elektrik, Telefon kurulumu, Kanalizasyon, IT ağı
Araç ile Erişim:	Araba
Asansör:	yok hayır
Yük asansörü:	yok hayır
Enerji verimliliği:	B

## Isıtma

Merkezi ısıtma:	evet
Isıtma tipi:	Klima, Kazan Evi (trafo) Elektrik



## Park

Garaj:	yok hayır
Otopark sayısı:	2
Kapalı otopark alanı:	evet

## Tanım

Ek bilgi:	URBANA VILA/STAN S2 Prodaje se urbani dvoetažni stan S2 na atraktivnoj i mirnoj lokaciji – Mariškina ulica (Cinderišće) u Koprivnici. U gradnji i opremanju zastupljeni su međunarodni standardi visokog stupnja. Nekretnina je opremljena dizalicom topline i podnim grijanjem. S2: 89,93 m <sup>2</sup> + 19,03 m <sup>2</sup> dvorište + 2 parkirna mjesta (ukupne površine 24,20 m <sup>2</sup> ) PRIZEMLJE: Hodnik 4,93 m <sup>2</sup> WC za goste 1,49 m <sup>2</sup> Kuhinja 7,08 m <sup>2</sup> Dnevni boravak, blagovaonica i stubište 31,76 m <sup>2</sup> =45,26 m <sup>2</sup> KAT Stube i hodnik 6,36 m <sup>2</sup> Kupaonica 7,84 m <sup>2</sup> Soba1 9,80 m <sup>2</sup> Soba2 10,30 m <sup>2</sup> Soba3 10,37 m <sup>2</sup> =44,67 m <sup>2</sup> S2 DODATNO Parking1 12,10 m <sup>2</sup> X 0,25 koef. = 3,025 m <sup>2</sup> Parking 2 12,10 X 0,25 koef. = 3,025 m <sup>2</sup> Vrt 19,03 X 0,1
-----------	--

keof = 1,90 m2 = 7,95 m2 S2 UKUPNO = 89,93 m2 + 7,95 m2 =97,88 m2  
Početak gradnje 07/2024. godine, dok je planirani završetak radova 07/2025.  
godine Za više informacija i mogućnost dogovora prezentacije projekta, slobodno  
se obratite na 0996695358. CIJENA: UKUPNO NETO =97,88 m2 x 2.250,00  
EUR/m2 =220.230,00 EUR Do 30.9.2024. moguće je dogovoriti popust na kupnju  
u pretprodaji.

## Ek iletişim bilgileri

İç referans numarası: 634143  
Agency ref id: MAR.12  
İrtibat telefonu: +385 (99) 669-5358